

primus

Magas centrifuga fordulatszámú ipari mosógép FS 6, FS 7, FS 10 típusú



JELLEMZÉS

- Szabadon beállítható, magas fordulatszámú
- Rozsdamentes acél borítás (AISI 304)
- A külső és a belső dob rozsdamentes acélból készül
- Egyszerűen kezelhető mikroprocesszor (EC)
- Nagyméretű leengedő szelep (Ø 75 mm)
- Könnyű hozzáférés a gép összes alkotóeleméhez
- Szabadalmazott adagoló és leengedő szelep (Liqui-Mix® rendszer)
- Csatlakozás a folyékony mosószerekre az alap kivétel esetében is
- A gép kompakt szélessége: 660 mm, így ideális a meglévő gépek lecseréléséhez (ide tartoznak a konkurencia gépei is)
- Frekvenciavezérelt motor
- PowerWash® típusú perforált tartóbordák: nagyobb a mechanikai hatás, kevesebb a vízfogyasztás

LEHETŐSÉGEK

- Full control (FC) mikroprocesszor (többnyelvű, szabadon programozható mikroprocesszor)
- Érmebedobós vezérlés
- Folyékony mosószer adagoló szivattyúk
- SoftWash® módosított verzió (nedves tisztítás)
- A homlok panel rongálásvédtett „antivandal” kivitelezésű
- Készlet a víz ismételt felhasználásához
- Software a mosógépek hálózatba történő kapcsolásához

Liqui-mix®

POWERWASH®

TÍPUS		FS 6	FS 7	FS 10
KAPACITÁS				
Dob térfogata	l	60	73	95
Kapacitás	kg	6	7	10
Dob méretei	mm	Ø530x270	Ø530x330	Ø530x420
FORDULATSZÁM				
Mosás fordulatszám	ford/p	42	42	42
Csavarás fordulatszám	ford/p	1000	1000	1000
G-Faktor		300	300	300
VEZÉRLÉS				
Érmebedobó (érme/zseton)			+	
Érmeszámláló			+	
EC mikroprocesszor			Alap	
FC mikroprocesszor			+	
Antivándál homlokpanel			+	
KABINET				
AISI 304 rozsdamentes acél			Alap	
Színes panelek			+	
A RÖGZÍTÉS			Szabadon állítható	
FÜTÉS				
100% forróvíz	°C	90	90	90
100% elektromos	kW	6-9	6-9-12	6-9-12
Forróvíz+elektromos	kW	6-9	6-9-12	6-9-12
Járlékos gőzfűtés	bar	1-3	1-3	1-3
Járlékos fűtés (nagy nyomású gőz)	bar	3-8	3-8	3-8
CSATLAKOZÁS				
Elektromos			1x220-240V 50/60Hz 3x220-240V 50/60Hz 3x380-415V 50/60Hz a többi külön kívánságra	
Vízbevezetés			3/4"	
Gőzbevezetés			1/2"	
MÉRETEK				
MxSzxM	mm	1070x660x770	1070x660x770	1130x660x865
SZÁLLÍTÁSI ADATOK				
Bruttó tömeg				
Farács	kg	240	250	300
Nettó tömeg	kg	230	235	275
Térfogat (becsomagolva)				
Farácsban csomagolva	m ³	0,79	0,79	0,92
Farácsban csomagolva MxSzxM	mm	1250x750x850	1250x750x850	1300x750x950
+ = rendelkezésre áll Alaptartozék = alapkivitelben				

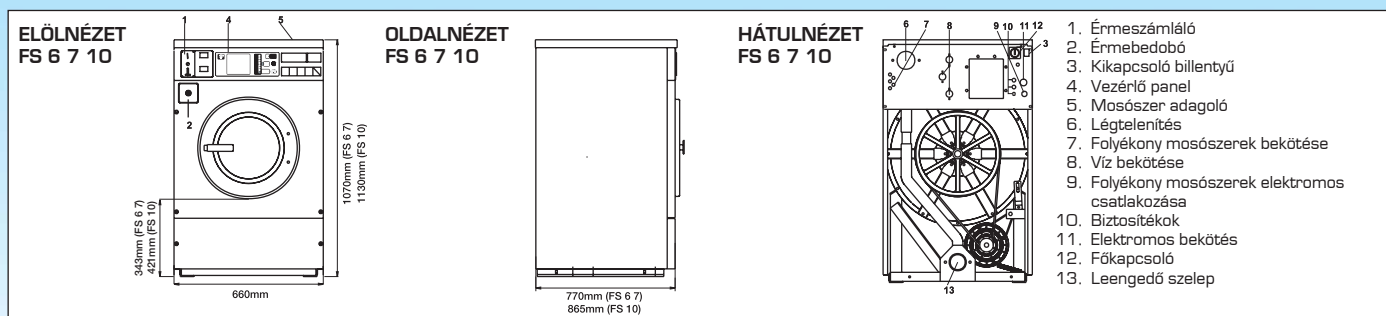

A PRIMUS társaság fenntartja magának a jelen kiadványban ismertetett specifikációk, ill. a gépek változtatásának jogát, mindezt bármikor és előzetes figyelmeztetés nélkül. A képek és részletek csupán tájékoztató jellegűek, ezért nem kötelező érvényűek.

www.primuslaundry.com

primus

BVQI
Certified Company
ISO 9001
ISO 14001



A kompromisszumok
minőség nélkül