

primus

Magas centrifuga fordulatszámú ipari mosógép M 16, M 26, M 33, M 44, M 66 típusú



JELLEMZÉS

- Szabadon beállítható, magas fordulatszámú
- Túlméretezett váz, csapágyak, valamint dob
- A külső és a belső dob rozsdamentes acélból készül
- Nagyméretű leengedő szelep (Ø 75 mm M 16, 2 x Ø 75 mm – M 26 33 44 66)
- Könnyű hozzáférés a gép összes alkotóeleméhez
- Frekvenciavezérelt motor
- Szabadalmazott adagoló, öt darab szabadon kiemelhető rekesszel
- Nagy ajtónyílás, a ruha egyszerűen berakható és kivehető
- Alapkitételben Full controll (FC) mikroprocesszorral ellátva (többnyelvű, szabadon programozható mikroprocesszor)
- PowerWash® típusú perforált tartóbordák: nagyobb a mechanikai hatás, kevesebb a vízfogyasztás

LEHETŐSÉGEK

- A gép rozsdamentes acél borítása (AISI 304)
- Folyékony mosószer szivattyúk
- SoftWash® módosított verzió (nedves tisztítás)
- Software a mosógépek hálózatba történő kapcsolásához
- Software a mosás folyamatának rögzítéséhez
- Optiload® mérleg rendszer

POWERWASH®

OPTILOAD®

TÍPUS		M 16	M 26	M 33	M 44	M 66
KAPACITÁS						
Kapacitás	kg	16	26	33	44	66
Dob térfogata	l	165	265	332	442	663
Dob méretei	mm	Ø650x558	Ø650x800	Ø650x950	Ø750x1000	2xØ750x1500
Dobok száma		1	1	1	1	2
Ajtók száma		1	1	1	1	2
OTÁČKY						
Otáčky prání	F/perc	45	45	45	41	41
Otáčky odstředění	F/perc	960	960	960	915	915
G-Faktor		335	335	300	300	300
VEZÉRLÉS		alap				
FC mikroprocesszor		választható				
KABINET		választható				
Rozsdamentes acél AISI 316L		választható				
FŰTÉS						
Elektromos	kW	18	24	36	45	54
Gőzfűtés (nagy. gőz)	bar	3-8	3-8	3-8	3-8	3-8
CSATLAKOZÁS		3x200-240V 50/60Hz 3x380-480V 50/60Hz				
Elektromos		1"				
Víz bevezetése		3/4"				
Gőz bevezetése		3/4"				
MÉRETEK						
MxSzM	mm	1650x1410x1060	1650x1410x1060	1650x1550x1060	1650x1550x1100	1650x2140x1100
SZÁLLÍTÁSI ADATOK						
Bruttó tömeg	kg	1090	1050	1090	1280	1510
Farácsozattal	kg					
Nettó tömeg	kg	990	960	1000	1140	1360
Farácsozattal MxSzM	mm	1840x1465x1175	1840x1465x1175	1840x1610x1175	1840x1660x1380	1840x2200x1380

- | | | |
|---------------------------|--|----------------------------------|
| 1. Szállító fülek | 9. Ajtóhelyzet beállító billentyű | 16. Gőz csatlakozás |
| 2. Ajtókilincs | 10. Folyékony mosószer adagoló csatlakozás | 17. Leengedő szelep (2 x Ø75 mm) |
| 3. Kijelző | 11. Melegvíz csatlakozás | 18. Szerviz panel |
| 4. Vezérlő panel | 12. Légtelenítés | |
| 5. Főkapcsoló | 13. Hideg lágy víz csatlakozása | |
| 6. Ajtónyitás billentyűje | 14. Hideg kemény víz csatlakozása | |
| 7. Főkapcsoló | 15. Szerviz panel zárja | |
| 8. Ajtónyitás billentyűje | | |

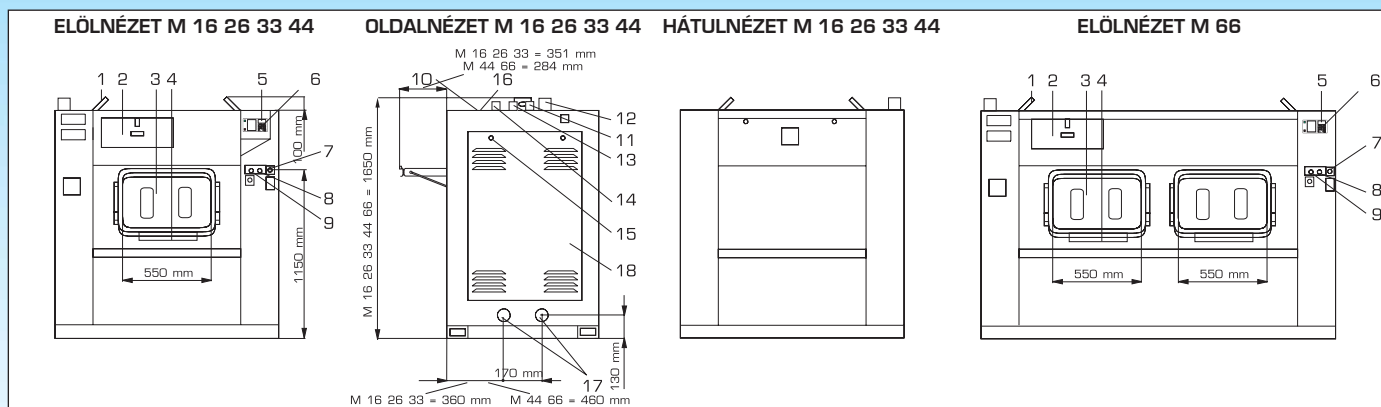

A PRIMUS társaság fenntartja magának a jelen kiadványban ismertetett specifikációk, ill. a gépek változtatásának jogát, mindezt bármikor és előzetes figyelmeztetés nélkül. A képek és részletek csupán tájékoztató jellegűek, ezért nem kötelező érvényűek.

www.primuslaundry.com

primus

A kompromisszumok
minőség nélküli

BVQI
Certified Company
ISO 9001
ISO 14001

