

# primus

**Magas centrifuga fordulatszámú higiénikus ipari mosógép  
MB 16, MB 26, MB 33, MB 44, MB 66 típusú**



## Jellemzés

- Szabadon beállítható, magas fordulatszámú
- A legkisebb valóban hajtogató higiénikus mosógép – MB 16
- Túlméretezett váz, csapágycsatlók, valamint dob
- A külső és a belső dob rozsdamentes acélból készül
- Nagyméretű leengedő szelep (Ø 75 mm M 16, 2 x Ø 75 mm – M 26 33 44 66)
- Könnyű hozzáférés a gép összes alkotóeleméhez
- Frekvenciavezérelt motor
- Szabadalmazott adagoló, öt darab szabadon kiemelhető rekeszsel
- Nagy ajtónyílás, a ruha egyszerűen berakható és kivehető
- Alapkitételben Full controll (FC) mikroprocesszorral ellátva (többnyelvű, szabadon programozható mikroprocesszor)
- PowerWash® típusú perforált tartóbordák: nagyobb a mechanikai hatás, kevesebb a vízfogyasztás

## Lehetőségek

- A gép rozsdamentes acél borítása (AISI 304)
- Folyékony mosószer szivattyúk
- SoftWash® módosított verzió (nedves tisztítás)
- Software a mosógépek hálózatba történő kapcsolásához
- Software a mosás folyamatának rögzítéséhez
- Optiload® mérleg rendszer

**POWERWASH®**

**OPTILOAD®**

TÍPUS		MB 16	MB 26	MB 33	MB 44	MB 66
<b>KAPACITÁS</b>						
Kapacitás	kg	16	26	33	44	66
Dob térfogata	l	165	265	332	442	663
Dob méretei	mm	Ø650x558	Ø650x800	Ø650x950	Ø750x1000	2xØ750x1500
Dobok száma		1	1	1	1	2
Ajtók száma - be		1	1	1	1	2
Ajtók száma - ki		1	1	1	1	2
<b>FORDULATSZÁM</b>						
Mosás ford.száma	F/perc	45	45	45	41	41
Csavarás f.száma	F/perc	960	960	960	915	915
G-Faktor		335	335	300	300	300
<b>VEZÉRLÉS</b>						
FC mikroprocesszor		Alap				
<b>KABINET</b>						
Rozsdamentes acél AISI 316L		Választható				
<b>FŰTÉS</b>						
Elektromos	kW	18	24	36	45	54
Gőzfűtés (nagy. gőz)	bar	3-8	3-8	3-8	3-8	3-8
<b>CSATLAKOZÁS</b>						
Elektromos		3x200-240V 50/60Hz 3x380-480V 50/60Hz				
Víz bevezetése		1"				
Gőz bevezetése		3/4"				
<b>MÉRETEK MxSzxM</b>						
	mm	1650x1410x1060	1650x1410x1060	1650x1550x1060	1650x1550x1100	1650x2140x1100
<b>SZÁLLÍTÁSI ADATOK</b>						
Bruttó tömeg	kg	1090	1050	1090	1280	1510
Farácsozattal	kg					
Nettó tömeg	kg	990	960	1000	1140	1360
Farácsozattal MxSzxM	mm	1840x1465x1175	1840x1465x1175	1840x1610x1175	1840x1660x1380	1840x2200x1380

- |                     |  |                                       |                   |
|---------------------|--|---------------------------------------|-------------------|
| 1. Szállító fülek   | 8. Ajtónyitás billentyűje                  | 14. Hideg kemény víz csatlakozása     | 21. Berakó ajtó   |
| 2. Mosószer adagoló | 9. Ajtóhelyzet beállító billentyű          | 15. Szerviz panel zárja               | 22. Ajtó fogantyú |
| 3. Berakó ajtó      | 10. Folyékony mosószer adagoló csatlakozás | 16. Gőz csatlakozás                   | 23. Gyári címke   |
| 4. Ajtókilincs      | 11. Melegvíz csatlakozás                   | 17. Leengedő szelep (2 x Ø75 mm)      | 24. Szerviz panel |
| 5. Kijelző          | 12. Légtelenítés                           | 18. Központi stop kapcsoló            |                   |
| 6. Vezérlő panel    | 13. Hideg lágy víz csatlakozása            | 19. Ajtónyitás billentyűje            |                   |
| 7. Főkapcsoló       |  | 20. Ajtóhelyzet beállítás billentyűje |                   |

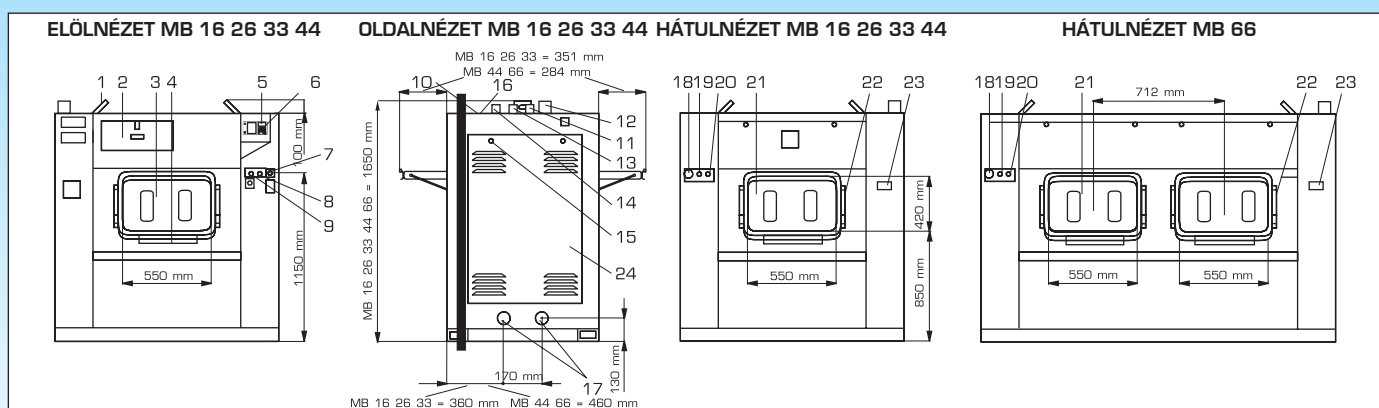

A PRIMUS társaság fenntartja magának a jelen kiadványban ismertetett specifikációk, ill. a gépek változtatásának jogát, mindezt bármikor és előzetes figyelmeztetés nélkül. A képek és részletek csupán tájékoztató jellegűek, ezért nem kötelező érvényűek.

[www.primuslaundry.com](http://www.primuslaundry.com)

primus

A kompromisszumok  
minőség nélküli

**BVQI**  
Certified Company  
ISO 9001  
ISO 14001

